

A509 Eléments de guidage

09/2019 Selon norme SN 640 075, annexe 7.2

Les éléments de guidage doivent se distinguer du revêtement de sol par un contraste de luminosité de $K \geq 0.3$

Les éléments de guidage suivants sont usuels:

A) Rigoles d'écoulement

Profondeur: 20 - 30 mm, largeur: 0.40 - 0.45 m, inclinaisons des flancs latéraux $\leq 14^\circ$

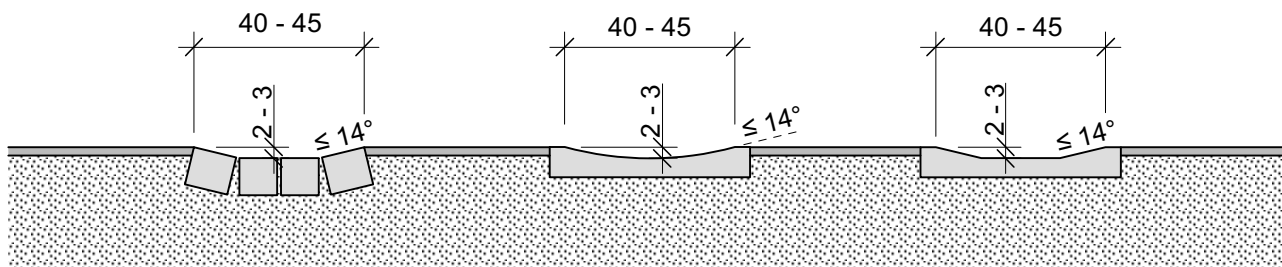

B) Caniveaux avec grille d'entrée

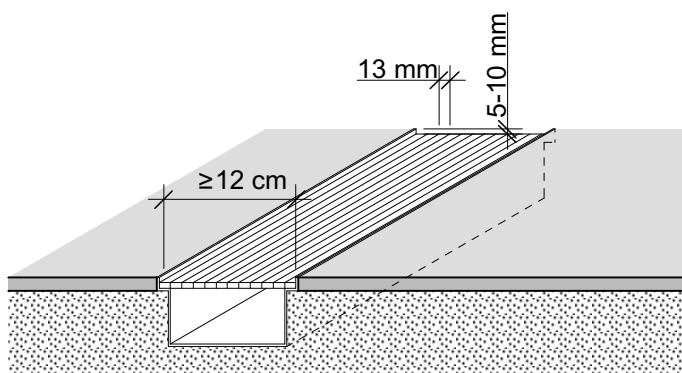

Largeur:
 ≥ 12 cm, abaissement de 5 - 10 mm par rapport au sol adjacent, largeur des fentes, si possible ≤ 13 mm (max. 18 mm).

C) Bandes de revêtement

Largeur: 0.90 m (min. 0.60 m)

Revêtement: bande en pavés bruts de clivage avec joint remplis ou pierres planes avec joints larges de 10 - 13 mm et profonds de 3 - 5 mm, combinés avec revêtement adjacent en bitume, dalles ou béton.

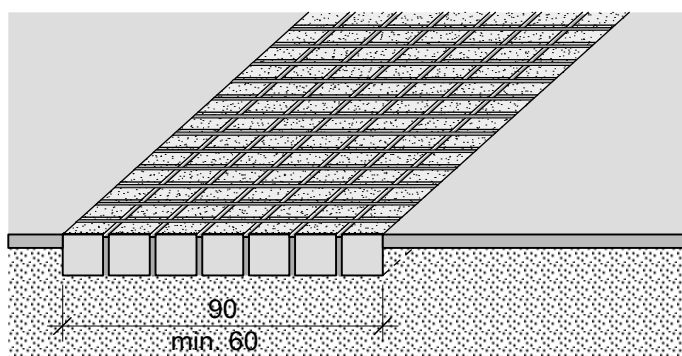

D) Différentiation des revêtements

Combinaisons possibles:
bitume - revêtement lié à l'eau
bitume - pavage
béton - revêtement lié à l'eau
béton - pavage
dallage - pavage

